

Préparateurs de commande 1,8–2,0 ton *O1*

O1-20X
O1-18XP



Préparateurs de commande

IDENTIFICATION				O1-20X	O1-18XP
1.1	Constructeur			CESAB	CESAB
1.2	Modèle			O1-20X	O1-18XP
1.3	Moteur			Électrique	Électrique
1.4	Conduite			Debout	Debout
1.5	Capacité de charge/charge nominale	Q	kg	2000*	1800
1.6	Centre de gravité	c	mm	1200	1200
1.8	Distance face des fourches à l'axe des galets (fourches levées/baissées)	x	mm	1295*/1485*	1295*/1485*
1.9	Empattement (fourches levées/abaissées)	y	mm	2590*/2778*	2590*/2778*
POIDS					
2.1	Poids, batterie incluse		kg	1080*	1210*
2.2	Charge à l'essieu, avec charge, avant/arrière		kg	900*/2180*	940*/2070*
2.3	Charge à l'essieu, avec charge, avant/arrière		kg	700*/380*	760*/450*
PNEUS					
3.1	Roue motrice/roue stabilisatrice/roue de fourches			Polyuréthane	Polyuréthane
3.2	Dimension de roue, avant		mm	Ø 230x82	Ø 230x82
3.3	Dimension de roue, arrière		mm	Ø 85x74	Ø 85x74
3.4	Dimension roues stabilisatrices		mm	Ø 150x78	Ø 150x78
3.5	Roues, nombre avant/arrière (x = roues motrices)			1x + 1/4	1x + 1/4
3.6	Largeur de voie, avant	b ₁₀	mm	495	495
3.7	Largeur de voie, arrière	b ₁₁	mm	370	370
DIMENSIONS					
4.4	Levée	h ₃	mm	710	710
	Hauteur de levée	h ₂₃	mm	800	800
4.8	Hauteur plateforme	h ₇	mm	130	130/1195
4.9	Hauteur du timon en position de conduite	h ₁₄	mm	TBD	TBD
4.15	Hauteur des fourches abaissées	h ₁₃	mm	90	90
4.19	Longueur totale	l ₁	mm	3867*	3867*
4.20	Longueur jusqu'à la face avant des fourches	l ₂	mm	1517*	1517*
4.21	Largeur totale	b ₁	mm	790	790
4.22	Dimensions des fourches	s/e/l	mm	70/180/2350*	70/180/2350*
4.25	Ecartement extérieur fourches	b ₅	mm	550*	550*
4.32	Garde au sol, centre du chariot	m ₂	mm	22	22
4.34.2	Largeur d'allée pour palettes de 800x1200 dans le sens de la longueur	A _{st}	mm	4213*	4213*
4.35	Rayon de braquage	W _a	mm	2927*	2927*
	Largeur entrée compartiment cariste	l ₂₄	mm	458	420
PERFORMANCES					
5.1	Vitesse de déplacement, avec/sans charge, en marche avant		km/h	7/10,5	7/10,5
	Vitesse de déplacement, avec/sans charge, en marche arrière		km/h	6/10,5	6/10,5
5.2	Vitesse de levée, avec/sans charge		m/s	0,07/ 0,09	0,07/ 0,09
5.3	Vitesse de descente, avec/sans charge		m/s	0,12/ 0,1	0,12/ 0,1
5.8	Rampe maxi., avec/sans charge		%	5/5	5/5
5.9	Temps d'accélération, avec/sans charge		s	4,4/6,4	4,4/6,4
5.10	Frein de service			Electromagnétique	Electromagnétique

*) D'autres alternatives sont disponibles et produiront d'autres valeurs. Les données sont basées sur une configuration avec une longueur de fourche de 2350 mm, une largeur de fourche de 550 mm, un petit compartiment de batterie et une batterie au plomb.

Toutes les données sont basées sur la configuration du tableau. D'autres configurations peuvent donner d'autres valeurs.

Les performances et les dimensions du chariot sont nominales et soumises à des tolérances.

Les produits et spécifications CESAB sont susceptibles d'être modifiés sans préavis.

MOTEUR ÉLECTRIQUE

6.1	Puissance nominale du moteur de traction S2 60 min	kW	2,8	2,8
6.2	Puissance nominale du moteur de levage (S3 7%)	kW	2,0	2,0
6.4	Tension de la batterie, capacité nominale K_5	V/Ah	24/300*	24/300*
6.5	Poids de la batterie (min./max.)	kg	190/285*	190/285*
6.6	Consommation électrique selon la norme EN 16796	kWh/h	0,42	TBD
6.7	Rendement	t/h	244	TBD
6.8	Consommation à un rendement maximum	kWh/h	1,24	TBD

AUTRES

8.1	Contrôle de puissance		Variateur AC	Variateur AC
10.7	Niveau sonore perçu par le cariste conforme à la norme EN12053	dB(A)	TBD	TBD

Dimensions

01

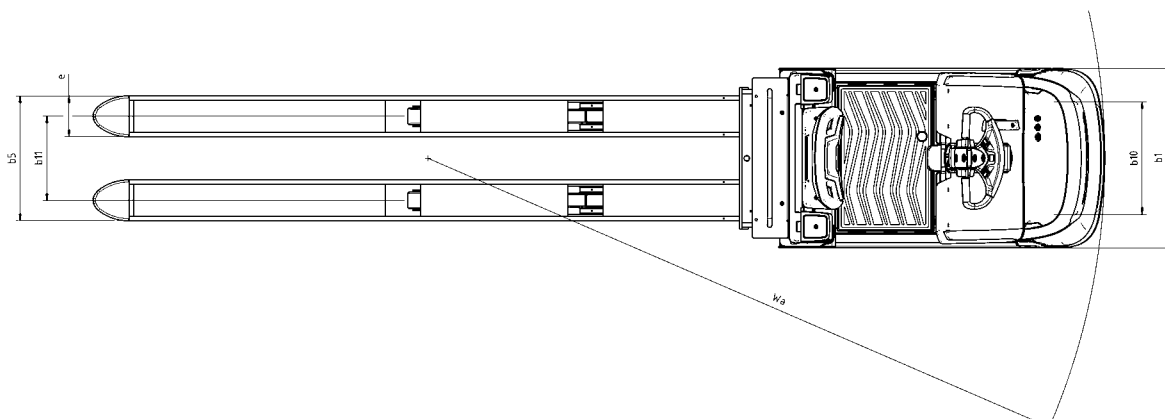
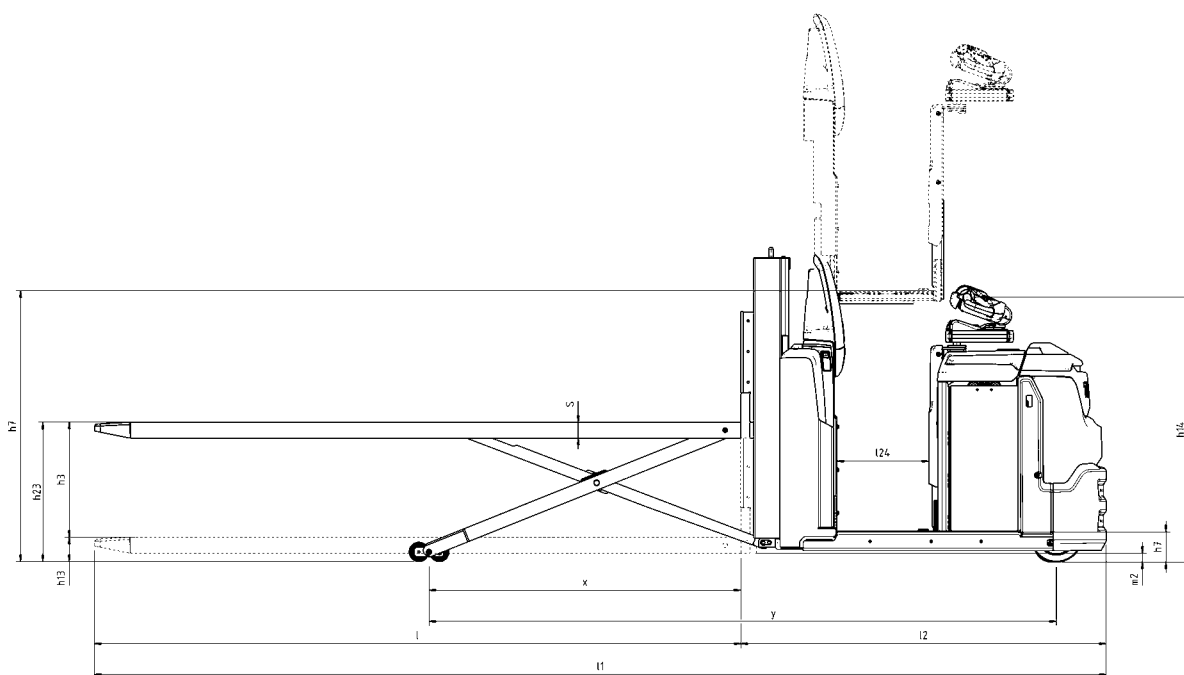

Caractéristiques du chariot

- Modèles haute performance
- Hauteur de prélèvement ergonomique avec fourches de levage
- Stabilité optimisée grâce à l'élévateur à ciseaux
- Concept de direction E-man
- Marchepied bas
- Espace opérateur spacieux
- Compartiments de rangement multiples
- Modèle avec plate-forme élévatrice
- Feux d'avertissement intégrés (en option)
- Feux de jour intégrés (en option)
- Boutons de marche à pied (en option)
- Plancher antivibratoire (en option)
- Option E-bar pour un accès facile aux dispositifs de prélèvement
- Accès facile à la batterie
- Large gamme de batteries au plomb et Li-Ion

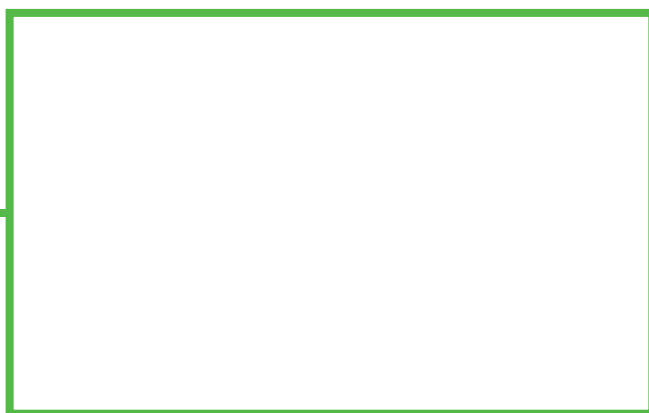

CMHE-CESAB MATERIAL HANDLING EUROPE - version 1, 2025-06-27